

# AVR 156

Audio/video receiver

Quick Start Gids

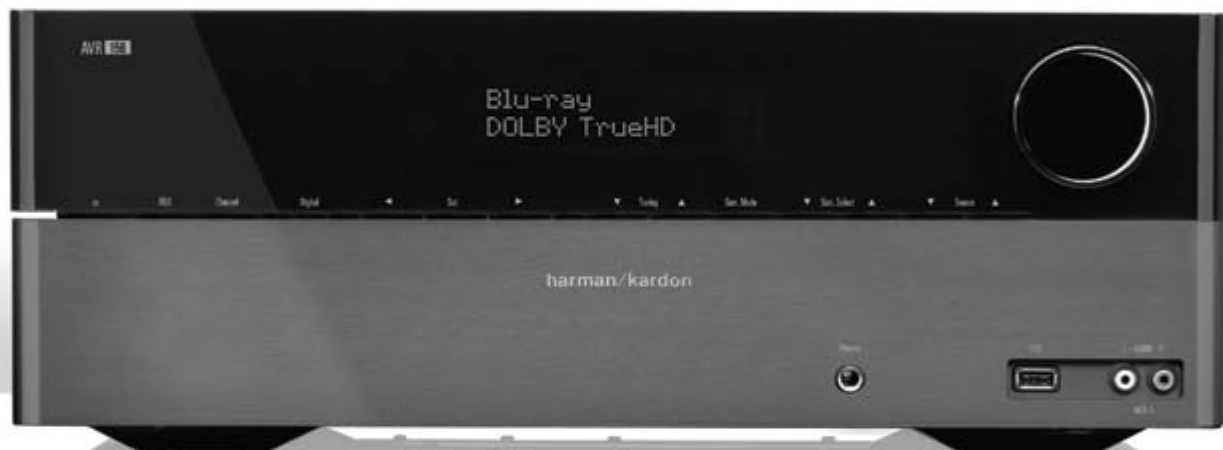

NEDERLANDS

**harman/kardon**  
by HARMAN

### Inleiding

#### Dank u voor het kiezen van een harman kardon® product!

Deze Quick Start handleiding bevat alle informatie die nodig is om uw nieuwe harman kardon® audio/video receiver aan te sluiten en op te zetten.

Om de natuurlijke bronnen niet nodeloos uit te putten, is bij uw receiver geen gedrukte handleiding gevoegd. Een handleiding met alle informatie over de eigenschappen van uw nieuwe receiver vindt u op onze website. Ga naar [www.harmankardon.com](http://www.harmankardon.com) en download de AVR 156 handleiding.

### Opstelling van de receiver

- Plaats de receiver op een vlakke en stevige ondergrond. Controleer ook of deze ondergrond het gewicht van de receiver kan dragen.
- Laat boven en onder de receiver voldoende ruimte vrij voor ventilatie. Plaats u de receiver in een afgesloten kast, zorg dan voor voldoende verse lucht in die ruimte. Soms kan een ventilator nodig zijn.
- Sluit de ventilatiesleuven in de bovenzijde van de receiver niet af en plaats geen andere producten bovenop de receiver.
- Plaats de receiver nooit op een kleed of tapijt.
- Plaats de receiver ook niet op vochtige of stoffige plaatsen, in extreem koude of warme ruimten, in de nabijheid van kachels of in direct zonlicht.
- 

### Luidsprekeropstelling

Bepaal de juiste plaats van uw luidsprekers aan de hand van de aanwijzingen van de fabrikant en de vorm van uw woonkamer. Gebruik onderstaande afbeeldingen als leidraad.

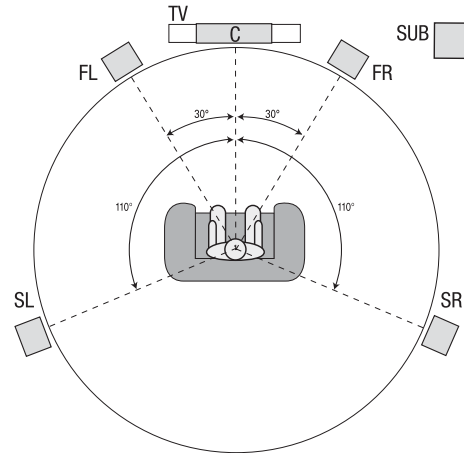

Nadere details over luidsprekeropstelling, zoals het gebruik van front luidsprekers vindt u in de complete AVR 156 Owner's Manual handleiding die u kunt downloaden op [www.harmankardon.com](http://www.harmankardon.com).

### Aansluitingen

**WAARSCHUWING:** voordat u verbindingen maakt met de audio/video receiver controleren of de stekker uit het stopcontact is genomen. Het maken van verbindingen terwijl het apparaat op het lichtnet is aangesloten en is ingeschakeld, kan de luidsprekers ernstig beschadigen.

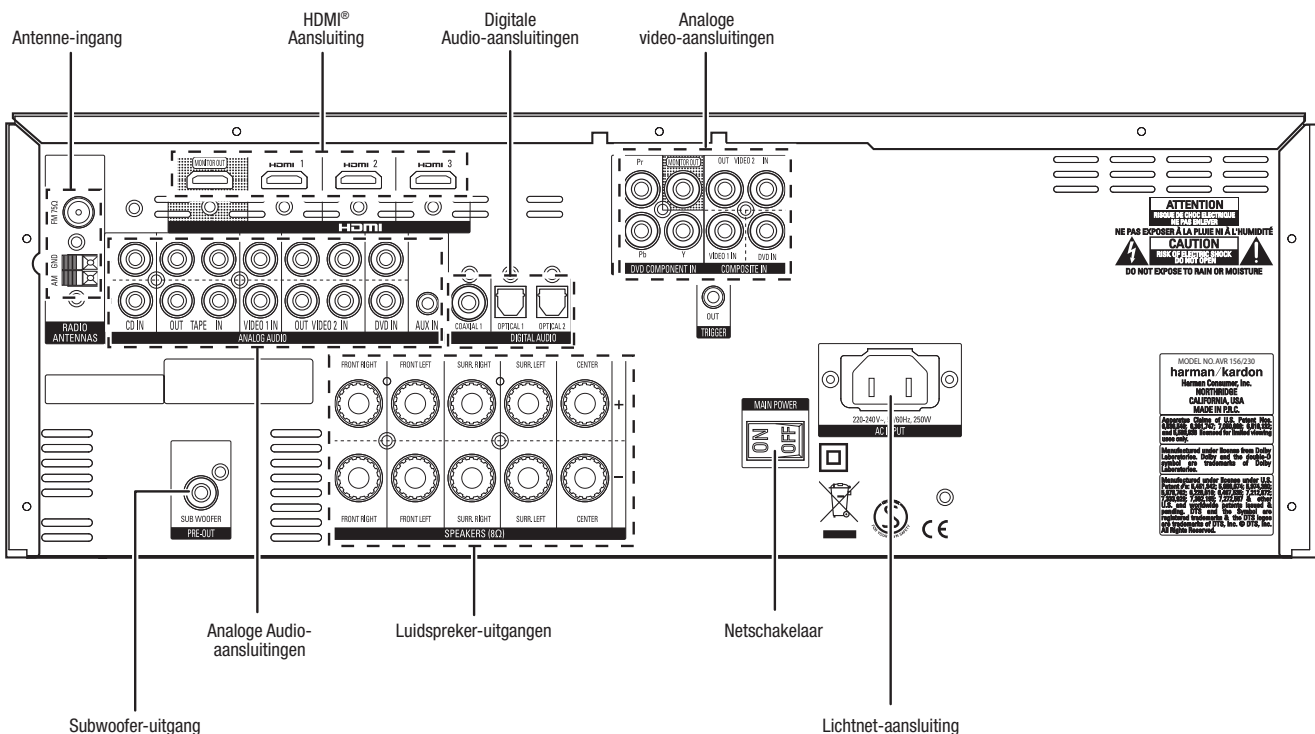

AVR 156 Aansluitingen op de achterzijde

## Luidsprekers Aansluiten

Zo gebruikt u de AVR luidsprekeraansluitingen:

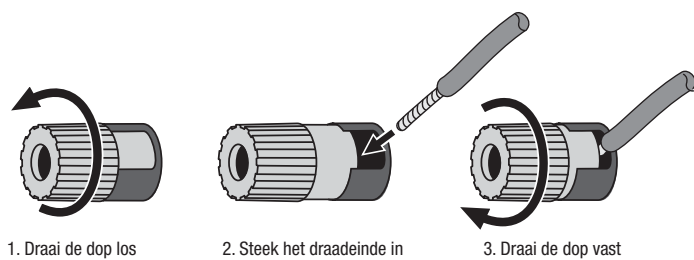

Verbind altijd de gekleurde aansluiting (+) op de AVR met de (+) aansluiting van de luidspreker (meestal rood) en de zwarte aansluiting (-) van de AVR met de (-) aansluiting van de luidspreker (meestal zwart).

**BELANGRIJK:** let erop dat de (+) en (-) draden elkaar en de andere aansluiting niet raken; dit kan kortsluiting veroorzaken en de receiver of de versterker beschadigen.

Sluit de luidsprekers aan als in de afbeelding aangegeven.

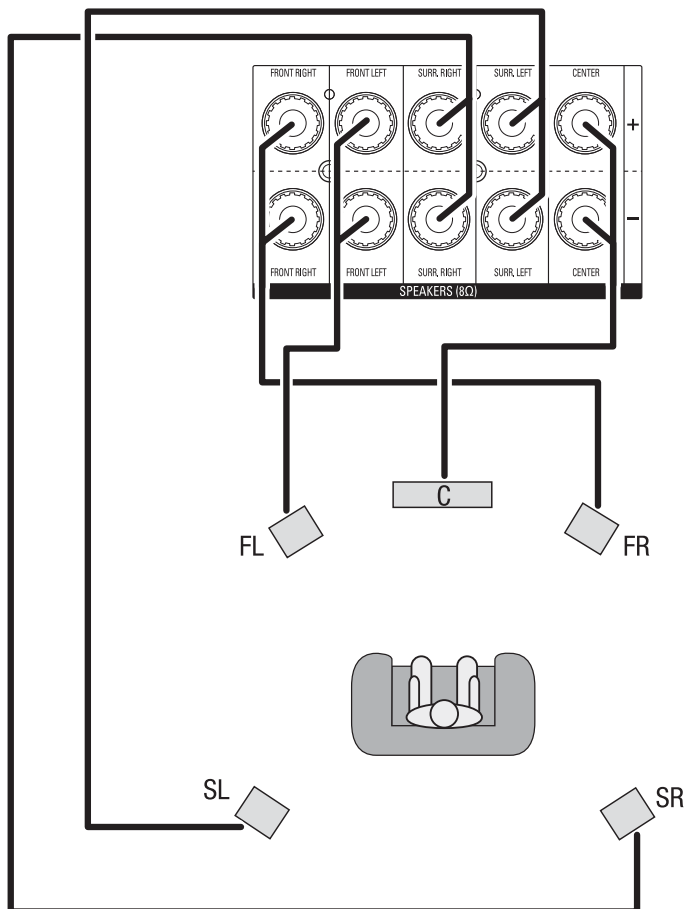

## Subwoofer Aansluiten

Gebruik een mono cinch kabel om de Subwoofer Pre Out van de AVR met de subwoofer te verbinden. Raadpleeg de handleiding van uw subwoofer voor specifieke informatie over het aansluiten van de subwoofer.

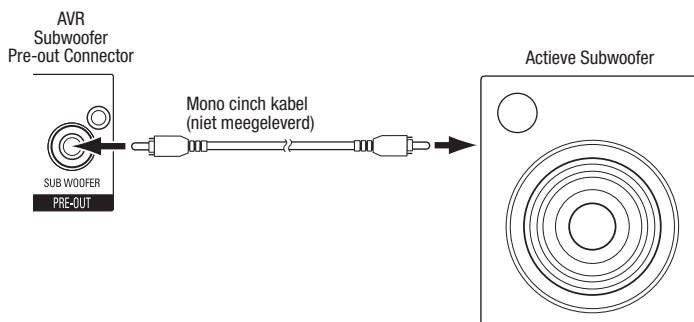

## TV of Beeldscherm Aansluiten

### HDMI Monitor Out uitgang

Wanneer uw TV een HDMI-aansluiting heeft en u heeft videobronnen met HDMI of component aansluitingen, gebruik dan een HDMI-kabel (niet meegeleverd) om deze te verbinden met de HDMI Uitgang van uw receiver. Dit geeft de beste beeldkwaliteit.

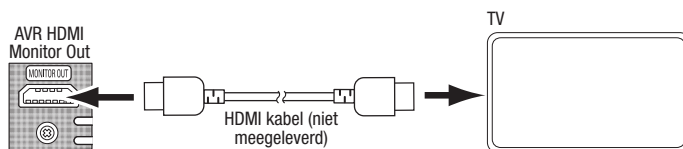

### Composiet Video Monitor Out uitgang

Wanneer uw TV géén HDMI-aansluiting heeft, of uw TV heeft een HDMI aansluiting *maar u gebruikt bronnen die alleen composiet video-aansluitingen hebben*, gebruik dan een composiet videokabel (niet meegeleverd) om de Composiet Monitor Out aansluiting van de AVR te verbinden met de composiet video-aansluiting van de TV.

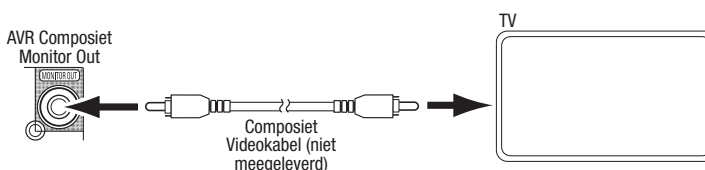

NEDERLANDS

## Aansluiten Audio- en Videobronnen

Bronnen zijn apparaten die een signaal afgeven, bijvoorbeeld een Blu-Ray Disc™ of DVD-speler, een kabel-, satelliet- of HDTV tuner, enzovoort. Uw receiver heeft verschillende typen ingangen voor uw audio- en videobronnen: HDMI, component video, composiet video, optisch digitale audio, coax digitale audio en analoge audio. De aansluitingen zijn aangegeven voor bepaalde apparaten die u waarschijnlijk gaat gebruiken.

Elke brontoets op de AVR is standaard toegewezen aan een analoge audio-ingang (als aangegeven in "AVR Bronkeuze/Analoge Audio Aansluiting" in de tabel hieronder). Voor flexibiliteit bij het aansluiten en configureren van uw systeem is de AVR zo opgezet dat u de digitale audio ingangen en de component video-ingang aan elk van de videobronnen van de AVR kunt toewijzen.

Bij het aansluiten van uw verschillende bronnen, is het verstandig de kolom "Aangesloten Component" in te vullen – dat maakt het gemakkelijker de digitale audio ingangen en component video-ingang later in het proces toe te wijzen.

AVR Bronkeuze/Analoge Audio Ingang	Aanbevolen Type Component	Aangesloten Apparaat	Toegewezen Digitale Audio Bron
Video 1	Kabel- of Satelliet tuner		
Video 2	DVD Recorder of VCR		
DVD	Blu-ray Disc of DVD-speler		
CD	CD-speler		
Tape	Cassette deck of Audio Recorder		
Aux 1	Draagbare Media Speler		----
Aux 2	Draagbare Media Speler		
AVR Bronkeuze/HDMI aansluiting	----	Aangesloten Apparaat	Toegewezen Digitale Audio Bron
HDMI 1	----		
HDMI 2	----		
HDMI 3	----		

Ingangen en toegewezen brontoetsen

### HDMI

Wanneer een aan te sluiten apparaat HDMI-aansluitingen heeft, krijgt u via die verbinding de best mogelijke video- en audiokwaliteit. Daar een HDMI-kabel zowel audio- als videosignalen voert, hoeft u geen extra audioverbindingen te maken voor bronnen die via HDMI zijn verbonden, hoewel u één van de digitale audio-ingangen aan een HDMI-ingang kunt toewijzen.

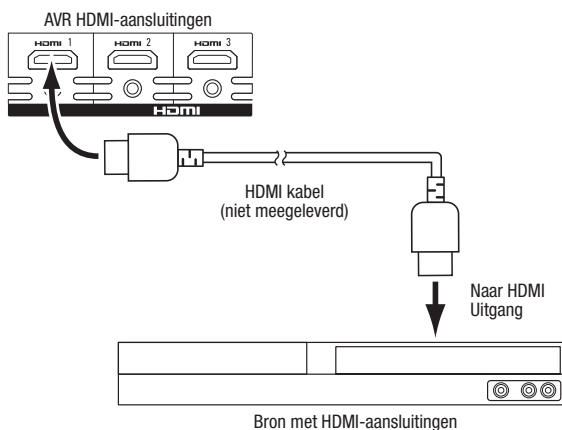

### Component Video

Wanneer uw Blu-ray Disc of DVD-speler geen HDMI-aansluitingen heeft maar wel component video-aansluitingen, kunt u ook via deze component video-aansluitingen uitstekende resultaten behalen. In dat geval dient een extra audioverbinding van de bron naar de AVR te worden gemaakt.

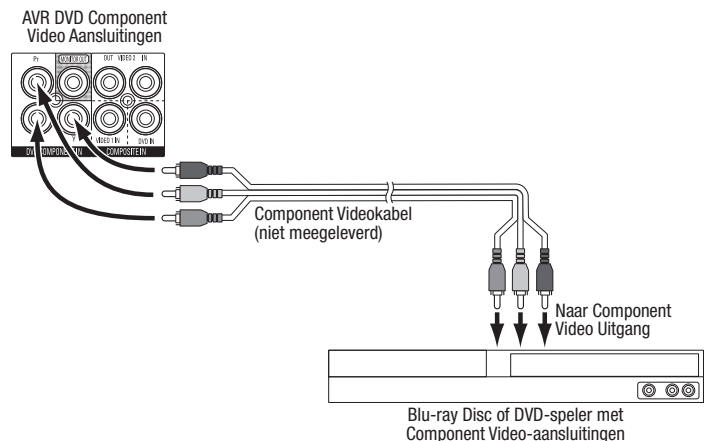

## Composiet Video

Gebruik de composiet videoverbindingen voor videobronnen die geen HDMI en ook geen component video aansluitingen hebben. U dient ook eenverbinding te maken van de analoge audio uitgang van de bron met de overeenkomstige analoge audio-ingangen van de AVR.

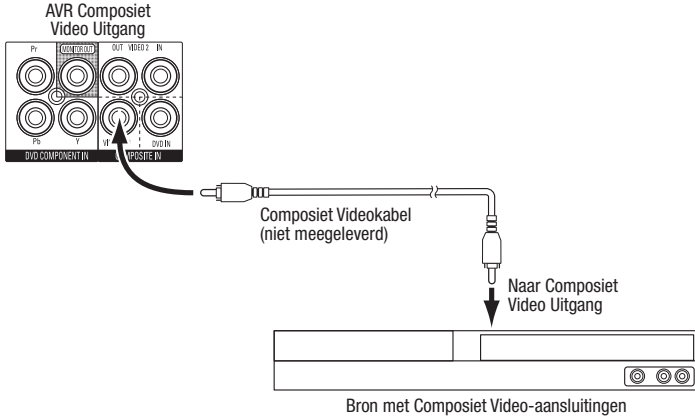

Opmerking: wanneer u een Blu-ray Disc of een DVD-speler op de Component DVD Ingang van de AVR aansluit, kunt u geen bron aansluiten op de composiet DVD Ingang van de AVR.

## Optisch Digitale Audio

Wanneer uw bron optisch digitale audio-uitgangen heeft, verbindt u deze met de optisch digitale audio-aansluitingen van de AVR. **OPMERKING:** maak slechts één soort digitale verbinding (HDMI, optisch of coax) met elke bron.

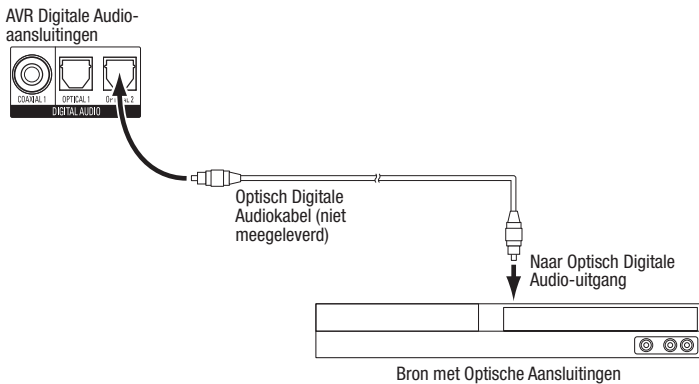

## Coax Digitale Audio

Wanneer uw bron coax digitale audio-uitgangen heeft, verbindt u deze met de coax digitale audio-aansluitingen van de AVR. **OPMERKING:** maak slechts één soort digitale verbinding (HDMI, optisch of coax) met elke bron.

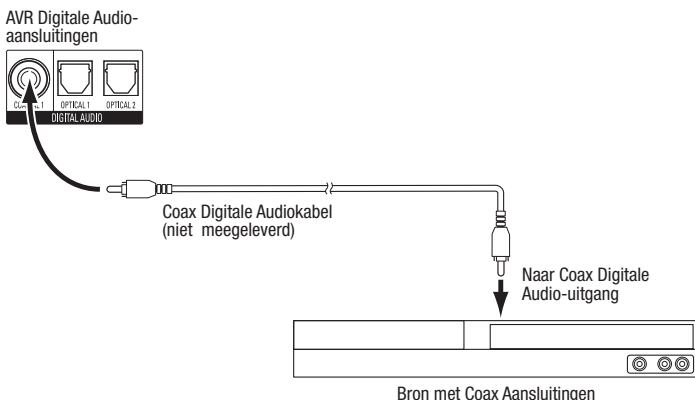

## Analoge Audio

Gebruik de analoge audio-aansluitingen voor apparaten die geen HDMI of digitale audio-aansluitingen hebben. Wanneer u een bron aansluit op de Video 1 of Video 2 audio-ingangen van de AVR, dient u tevens de composiet video-uitgang van die bron te verbinden met de overeenkomstige composiet video-ingang.

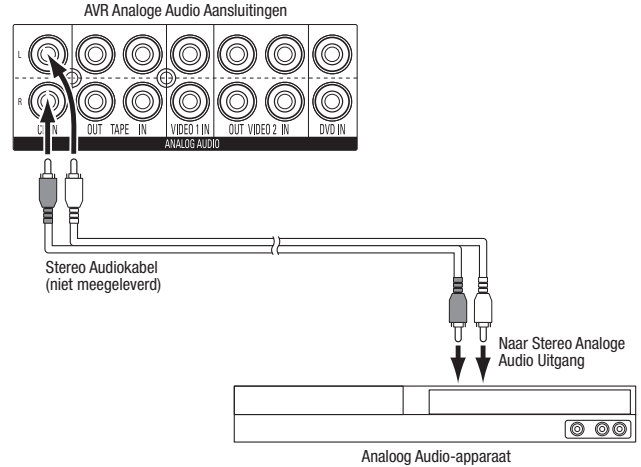

## Audio Recorders

Verbind de ingang van een analoge audiorecorder met de analoge audio TAPE OUT van de AVR. U kunt elk analog audio signaal opnemen.

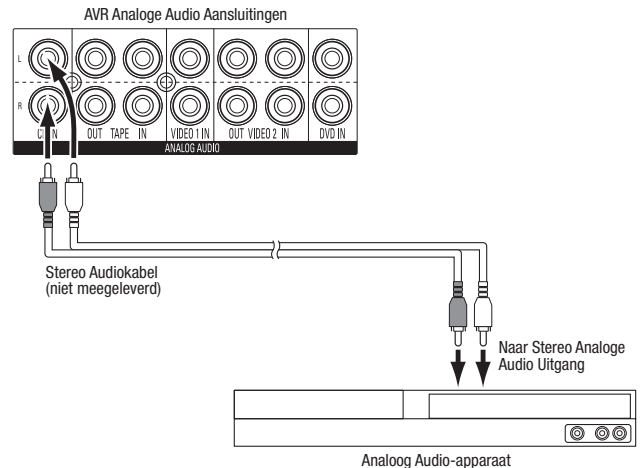

## Videorecorders

Verbind de video-ingang van een analoge videorecorder met de composiet Video 2 Out van de AVR en de analoge audio ingang met de Video 2 Out analoge audio-aansluitingen van de AVR. U kunt dan elk composiet videosignaal opnemen.

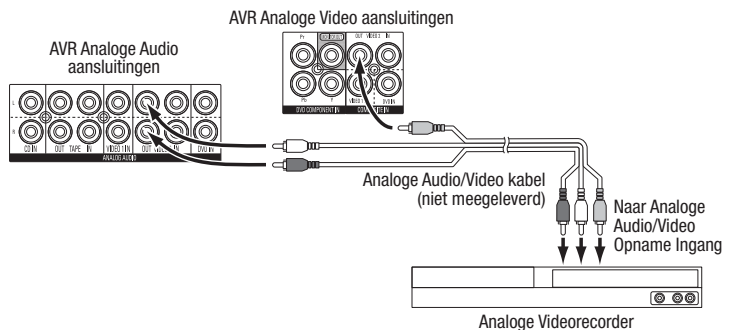

## Radio-antennes

- Verbind de bijgevoegde FM-antenne met de 75 Ω FM antenne-ingang van de AVR. Voor optimale ontvangst trekt u de antenne geheel uit.
- Buig en vouw de voet van de bijgevoegde AM-antenne als aangegeven en verbind de antennedraden met de AM en Gnd aansluitingen van de AVR (u kunt de draden willekeurig aansluiten). Draai de antenne tot de ontvangst optimaal is.

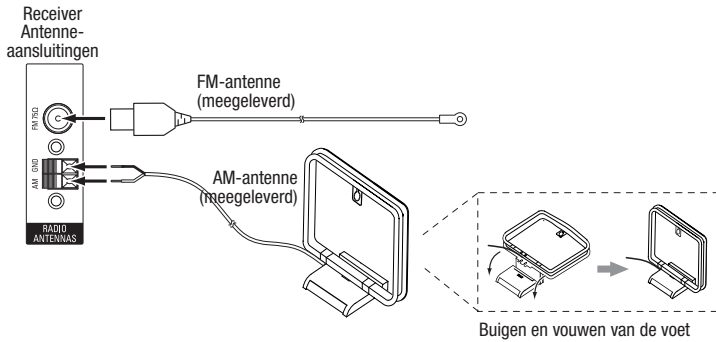

OPMERKING: om de Trigger met geschikte apparatuur te verbinden, kunt u *AVR 156 handleiding* downloaden op de website [www.harmanardon.com](http://www.harmanardon.com).

## Lichtnet

Verbind het netsnoer met de AC aansluiting van de AVR en steek de stekker in een niet-geschakeld stopcontact.

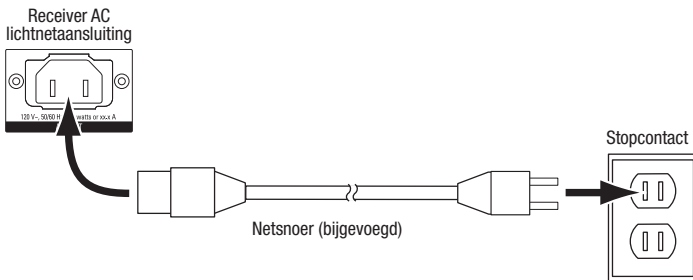

## Gereedmaken van de receiver

### Inzetten batterijen in de afstandsbediening

Verwijder het deksel van de afstandsbediening en leg de bijgevoegde vier AAA batterijen in als aangegeven in de afbeelding en breng het deksel weer aan.

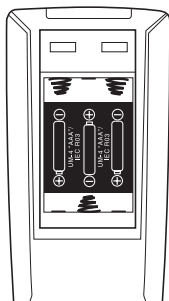

OPMERKING: verwijder de beschermende folie van het front van de receiver; dit kan de werking van de afstandsbediening negatief beïnvloeden.

## Inschakelen van de AVR

1. Zet de Netschakelaar op de achterzijde op "On" (aan). De indicatie op de voorzijde licht amber op.
2. Druk op Power op de voorzijde.

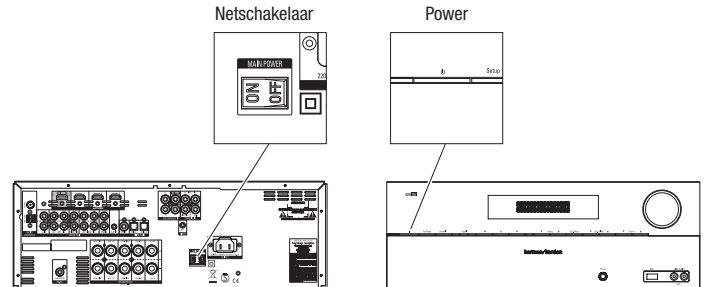

## Configureren van de luidsprekers

1. Schakel de TV in en kies de TV-ingang waarop u de AVR heeft aangesloten in *Aansluiten TV of Beeldscherm* op pagina 3.
2. Druk op OSD op de afstandsbediening. Het in-beeld setup menu (OSD) van de AVR verschijnt in beeld.

\*\* MASTER MENU \*\*

▶ INPUT SETUP  
SURROUND SELECT  
SPEAKER SETUP  
SYSTEM SETUP

OPMERKING: wanneer een menu verdwijnt (om inbranden van de TV te voorkomen) drukt u nogmaals op OSD.

3. Gebruik de pijltoetsen en OK op de afstandsbediening om "Speaker Setup" te kiezen. Het Speaker Setup menu verschijnt.

\* SPEAKER SETUP \*

▶ NUMBER OF SPEAKERS  
SUB MODE : SUB  
CROSSOVER  
DISTANCE  
LEVEL ADJUST

BACK TO MASTER MENU

4. Kies "Number of Speakers". Het menu voor het aantal luidsprekers verschijnt.

\* NUMBER OF SPEAKERS \*

▶ LEFT/RIGHT : ON  
CENTER : ON  
SURROUND : ON  
SUBWOOFER : ON

BACK TO MASTER MENU

Gebruik de linker en rechter pijltoetsen op de afstandsbediening om "On" of "Off" (aan of uit) te kiezen voor elke luidsprekerpositie, afhankelijk van welke luidsprekers op de AVR zijn aangesloten. Zodra u gereed bent, kiest u "Back to Master Menu" (terug naar het hoofdmenu).

Voorlopig kunt u "Sub Mode" (functie subwoofer) en "Crossover" overslaan. Alle details over het maken van deze instellingen vindt u in *de handleiding* die u kunt downloaden op [www.harman-kardon.com](http://www.harman-kardon.com)

- Meet de afstand van elke luidspreker in het systeem tot de luisterpositie. Noteer de afstanden.
- Kies "Distance" (afstand). Het Distance menu verschijnt nu.

```

* DISTANCE *
▶ FL : 3.0m    SL : 3.0m
  CEN : 3.0m   SUB : 3.0m
  FR  : 3.0m
  SR  : 3.0m

DELAY RESET : OFF
UNIT : FEET
A/V SYNC DELAY : 0ms

BACK TO SPEAKER SETUP

```

Gebruik de linker en rechter pijltoetsen op de afstandsbediening om de afstand voor elke luidspreker in te stellen zoals u heeft gemeten. Opmerking: u kunt kiezen uit de afstand in meter of in voet door "Unit" (eenheid) te kiezen en op de rechter pijltoets te drukken. Zodra u gereed bent, kiest u "Back to Speaker Setup" (terug naar luidsprekeropzet).

- Kies "Level" (niveau). Het Level Adjust menu verschijnt.

```

* LEVEL ADJUST*
▶ FL : 0dB     SL : 0dB
  CEN: 0dB     SUB: 0dB
  FR  : 0dB
  SR  : 0dB

CHANNEL RESET: OFF
TEST TONE SEQ: MANUAL
TEST TONE     : OFF

BACK TO SPEAKER SETUP

```

Gebruik de pijl naar beneden om "Test Tone" (testsignaal) te kiezen en druk op de rechter pijl om "Test Tone" op ON (aan) te zetten. U hoort dan een ruissignaal uit de linker front luidspreker.

- Luister op de beste luisterplaats en noteer het volume van het ruissignaal via de eerste luidspreker. Druk weer op de pijl naar beneden om het testsignaal naar elk van de luidsprekers in uw systeem te sturen en noteer het volume van de ruis in elke luidspreker.
- Terwijl u de ruis naar de verschillende luidsprekers stuurt, gebruikt u de pijltoetsen links en rechts van de afstandsbediening om het volume van alle kanalen in te stellen tot ze alle gelijk zijn. Zodra u gereed bent, drukt u op OSD om de in-beeld menu's uit te schakelen.

## Toewijzen Digitale Audio Aansluitingen

- Bekijk de aantekeningen die u heeft gemaakt in de tabel *Aansluitingen Ingangen en Toegewezen Brontoetsen* op pagina 4. Geef aan welke bronnen u op de digitale aansluitingen heeft aangesloten. Heeft u geen bronnen op de digitale audio ingangen aangesloten, dan kunt u dit overslaan.
- Schakel de TV in en kies de TV-ingang waarop u de AVR heeft aangesloten in *Aansluiten TV of Beeldscherm* op pagina 3.

- Druk op OSD op de afstandsbediening. Het in-beeld setup menu (OSD) van de AVR verschijnt in beeld.

```

** MASTER MENU **

```

```

▶ INPUT SETUP
  SURROUND SELECT
  SPEAKER SETUP
  SYSTEM SETUP

```

- Gebruik de pijltoetsen en OK op de afstandsbediening om "Input Select" (bron kiezen). Het Input Select menu verschijnt.

```

* INPUT SETUP *
▶ SOURCE      : DVD
  TITLE:
  AUDIO IN    : ANALOG
  AUTO POLL  : OFF
  BXR        : OFF
  TONE       : IN
  BASS       : 0
  TREBLE     : 0

```

```

BACK TO MASTER MENU

```

- Voor elk apparaat dat u op een digitale audio-ingang heeft aangesloten geldt:

- Met de hoger/lager pijltoetsen op de afstandsbediening kiest u "Source" (bron). Met de links/rechts pijltoetsen kiest u vervolgens één van de bronnen uit de lijst die op een digitale audio-ingang is aangesloten.
- Kies met de lager toets van de afstandsbediening "Audio In".

```

* INPUT SETUP *
▶ SOURCE      : DVD
  TITLE:
  AUDIO IN    : ANALOG
  AUTO POLL  : OFF
  BXR        : OFF
  TONE       : IN
  BASS       : 0
  TREBLE     : 0

```

```

BACK TO MASTER MENU

```

- Kies met de links/rechts pijltoetsen de digitale audio-ingang waarop de bron is aangesloten.

Zodra u gereed bent, drukt u op OSD om het in-beeld menu (OSD) uit te schakelen.

### U bent nu gereed om uw receiver te gebruiken!

**BELANGRIJK: voor complete informatie over het gebruik van al uw functies van uw audio/video receiver, kunt u de complete handleiding van de AVR 156 downloaden op de website [www.harman-kardon.com](http://www.harman-kardon.com).**

## Algemene Technische gegevens

Opgenomen vermogen:	<0.5W (standby); 250W (maximum)
Afmetingen (H x B x D):	440mm x 165mm x 435mm (17-5/16" x 6-1/2" x 17-1/16")
Gewicht:	9.1kg (20 lb)



**HARMAN**

HARMAN Consumer, Inc.  
8500 Balboa Boulevard, Northridge, CA 91329 USA  
516.255.4545 (alleen USA)

Gefabriceerd in de Volksrepubliek China

© 2011 HARMAN International Industries, Incorporated. Alle rechten voorbehouden.

harman kardon is een handelsmerk van HARMAN International Industries, Incorporated, geregistreerd in de Verenigde Staten en/of andere landen. EzSet/EQ is een handelsmerk van HARMAN International Industries, Incorporated. HDMI, het HDMI logo en High Definition Multimedia Interface zijn handelsmerken of geregistreerde handelsmerken van HDMI Licensing LLC in de Verenigde Staten en andere landen. Blu-ray Disc is a trademark of the Blu-ray Disc Association.

Eigenschappen, specificaties en uitvoering kunnen zonder voorafgaande kennisgeving worden gewijzigd.

**harman/kardon**  
by HARMAN

[www.harmankardon.com](http://www.harmankardon.com)